

Rulliera pallet

Serie RMPLT

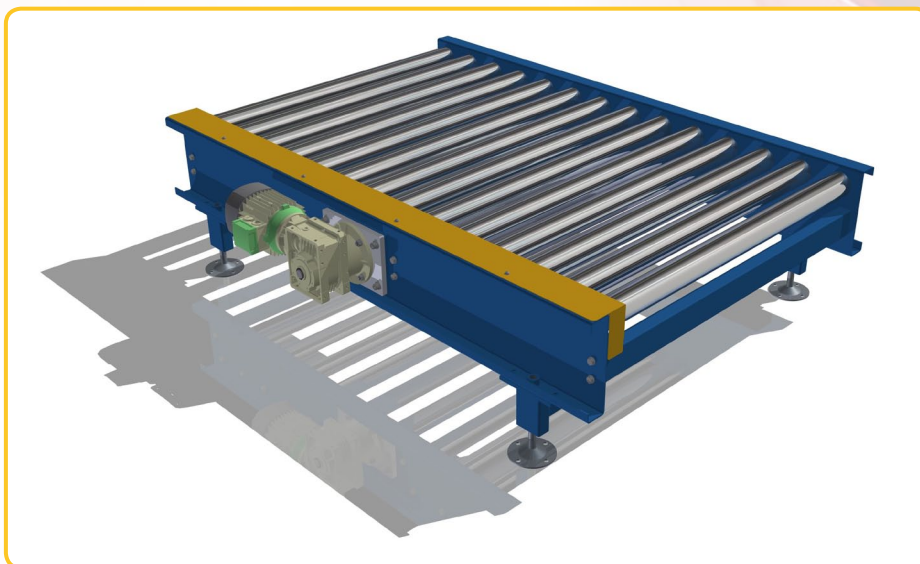

Caratteristiche generali:

- Spalla portante in lamiera piegata Sp. 40/10 dimensione 280x60 mm
- Cavalletti di sostegno in tubolare elettrosaldato
- Rulli di trasporto in tubo zincato $\varnothing 76$ mm, pignone 1/2" Z14
- Trasmissione ad anelli di catena 1/2" semplice
- Carter di protezione per tutte le parti in movimento
- Verniciatura epossidica colore RAL su richiesta

Dati tecnici:

- Portata: 1000 kg/m
- Velocità: 5 - 15 mt/min circa
- Larghezza utile: 1000 / 1200 mm
- Lunghezza: 1500 / 2500 / 3000 / 3500 mm circa
- Altezza filo rulli: min 450 max 700 mm
- Passo rulli: 127 mm
- Temperatura di funzionamento: -5°C / +40°C ambiente
- Motoriduttore asincrono trifase 400 V 50 Hz

Accessori su richiesta:

- Sponde di contenimento
- Velocità variabile con motovariatore o inverter
- Cassetta comando e protezione motore